

Handleiding



Elektromagnetische strip 300 mm

Drukknop & ingebouwde tijdvertraging

BL200

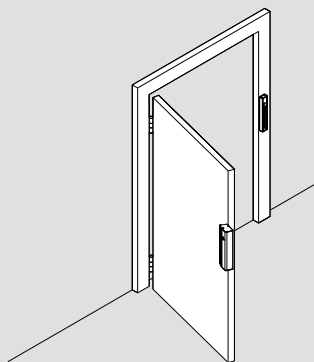
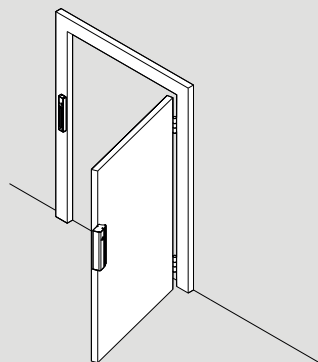

1. TECHNISCHE GEGEVENS

	BL200
Montage / Materiaal	Opbouw / Natuurlijk geanodiseerd aluminium
Werking	Spanningsloos los (vergrendeld onder spanning)
Houdkracht	250 Kg
Voedingsspanning	12 / 24 V DC
Verbruik	460 / 230 mA
Vergrendelingscontact	Wisselcontact (COM / NO / NC)
Schakelvermogen	24 V DC / 1 A max.
Drukknop	Verwijderbare drukknop geleverd met veilige aluminium sluiters voor buiteninstallatie
LED	Groen / Rood
Vergrendel vertraging	0 sec., 2,5 sec, 5 sec., 9 sec.
Beschermingsgraad IP	IP 54
Werkingstemperatuur	-15 tot +55° C
Afmetingen magneet profiel	275 x 46 x 30 mm (L x h x d)
Afmetingen handvat profiel	300 x 92/105 x 58 mm (L x h x d)
Brutogewicht	3 Kg

2. MONTAGE

Stap 1 Boorgaten maken

Plaats het sjabloon op de gewenste locatie (fig1) en boor de 8 gaten om te bevestigen. Verwijder het sjabloon na het maken van de gaten.



OPGELET !

De zin van het sjabloon is afhankelijk van de openingsrichting van de deur.

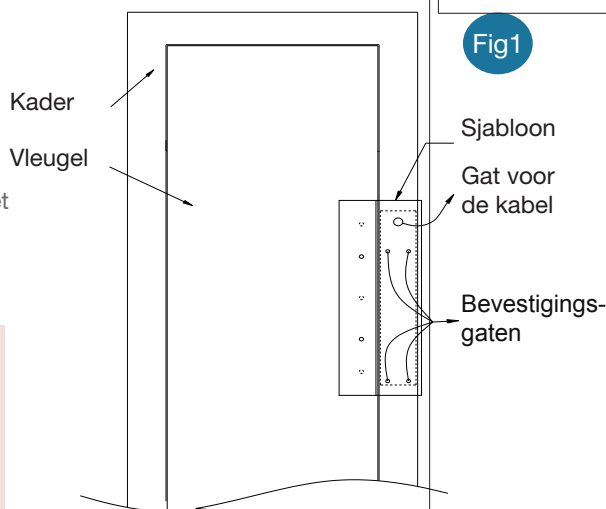

Installatierichting afhankelijk van de deurrichting

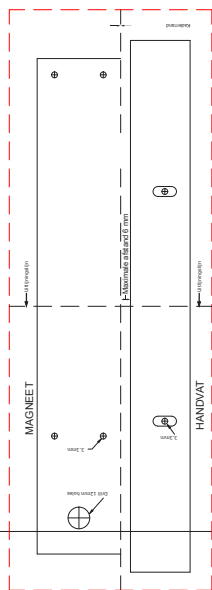

Draai de sjabloon om volgens de richting van de deuropening

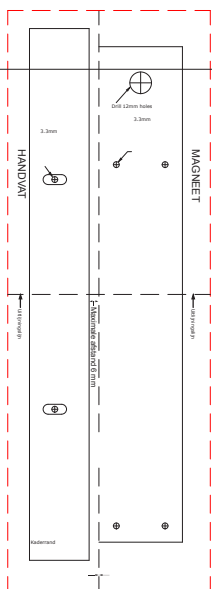

Deur
DIN rechts

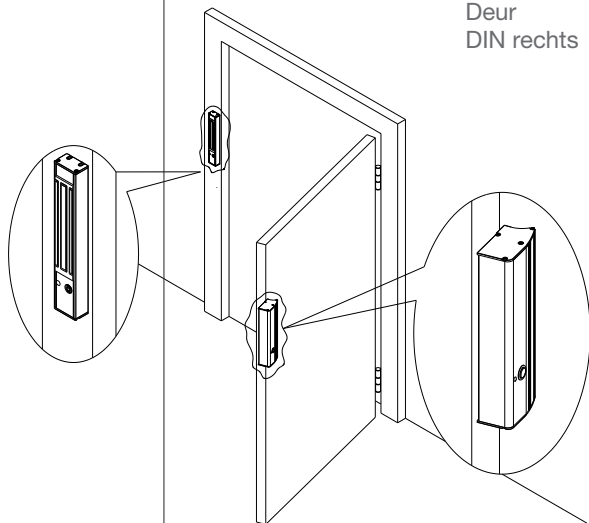

Deur
DIN links

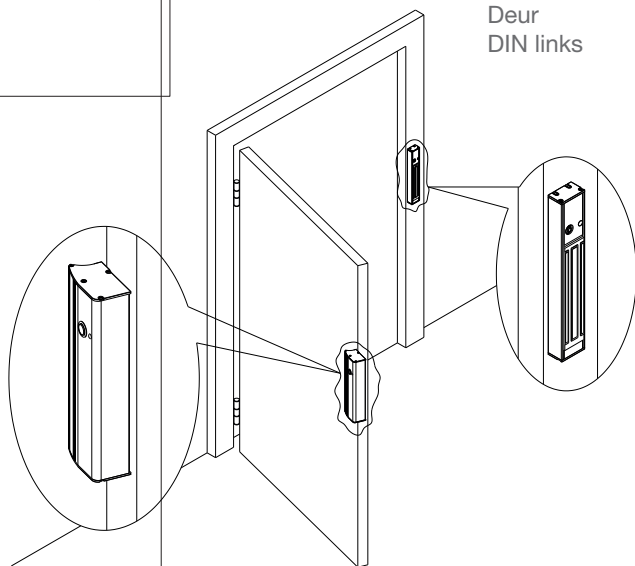

2. MONTAGE

Stap 2 De magneet bevestigen

Demonteer de boven en onderkant (A en B) en de deksels (C en D).

Bevestig de magneet op het frame. (fig2 - fig4)

Plaats de boven, onderkant en deksels terug.

Accessoires in optie

Aluminium opvulplaat

Ref. BL200/SP1

Dim. : 46 x 275 x 5 mm

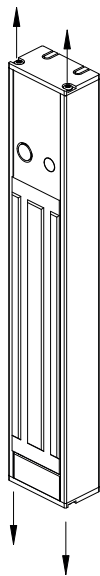
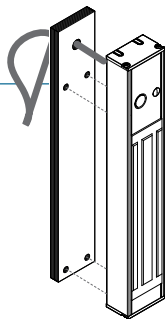

Fig2

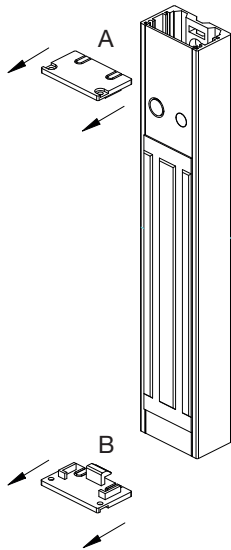

Fig3

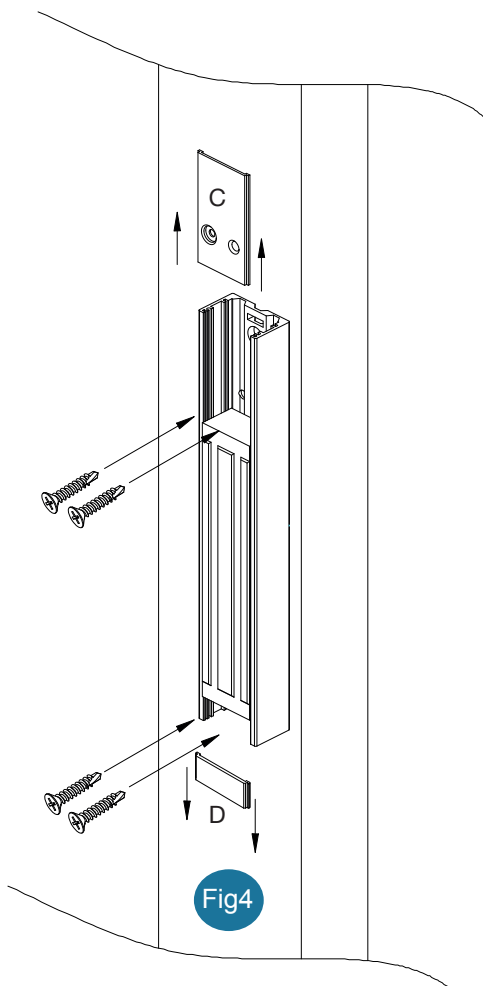

Fig4

Stap 3 Bevestigen van het handvat

Demonteer het onderste stukje (E) en de handgreep (F) (fig5 en fig6)

Plaats de uitlijnstukjes volgens de openingsrichting van de deur op de magneet (fig7), sluit de deur en plaats het handgreepprofiel op de magneet. Bevestig het handgreepprofiel op de magneet. Bevestig het handgreepprofiel op de deur via de 4 gaten met schroeven. Pas indien nodig de positie van het handgreepprofiel op de magneet aan en draai de 4 schroeven vast. (fig8). Breng de handgreep en plaatjes terug aan.

Fig6

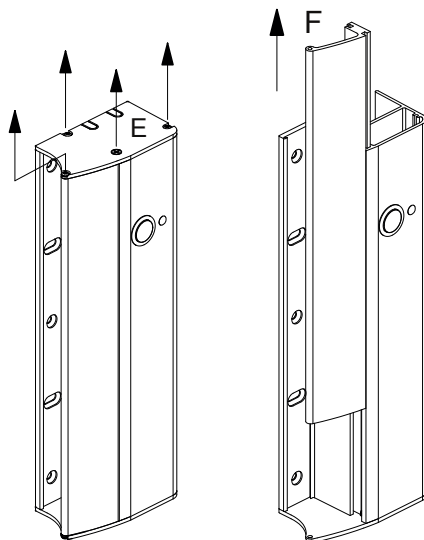

Fig7

Deur
DIN links

Deur
DIN rechts

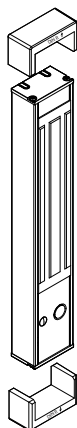
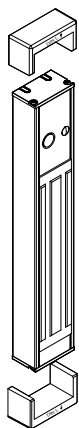
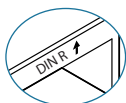
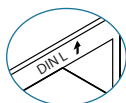
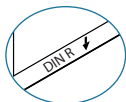
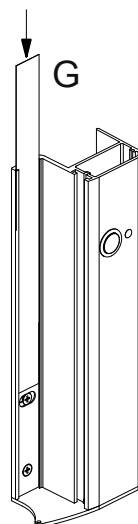
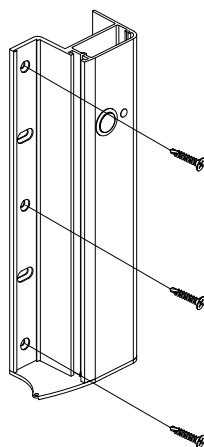
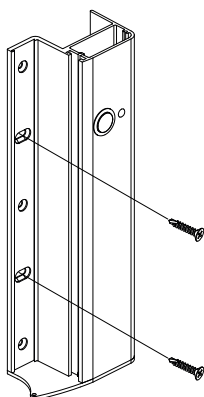
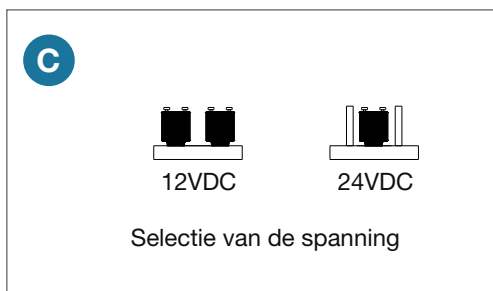
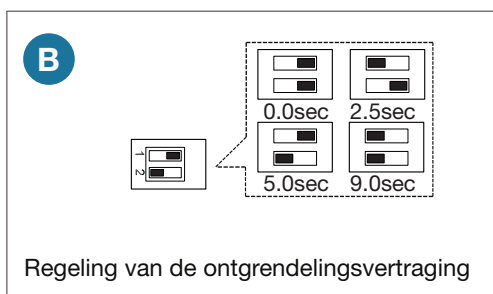
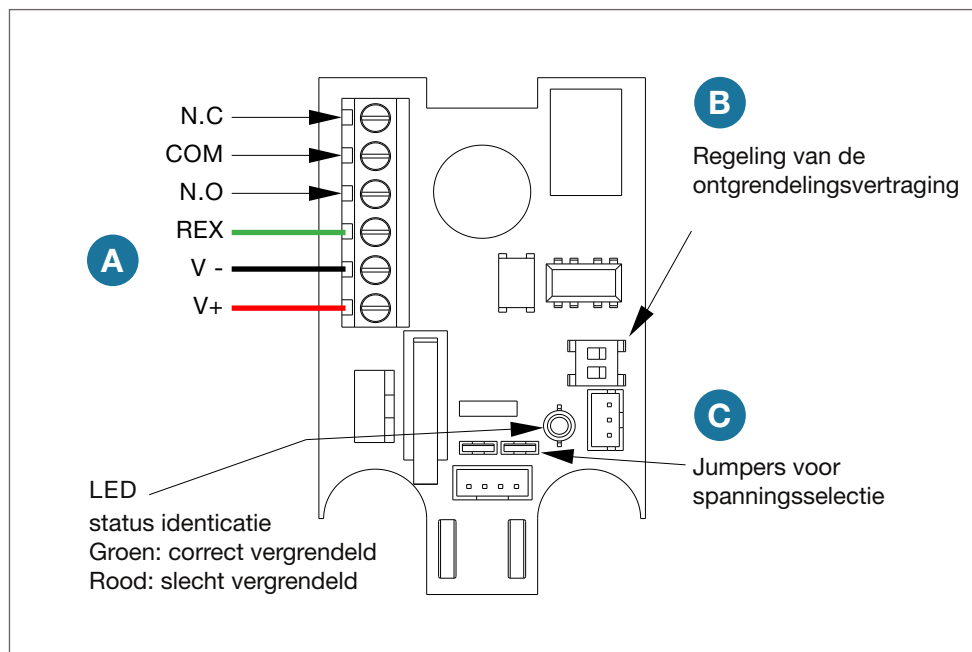

Fig8



3. AANSLUITING



4. DRUKKNOP VERVANGEN

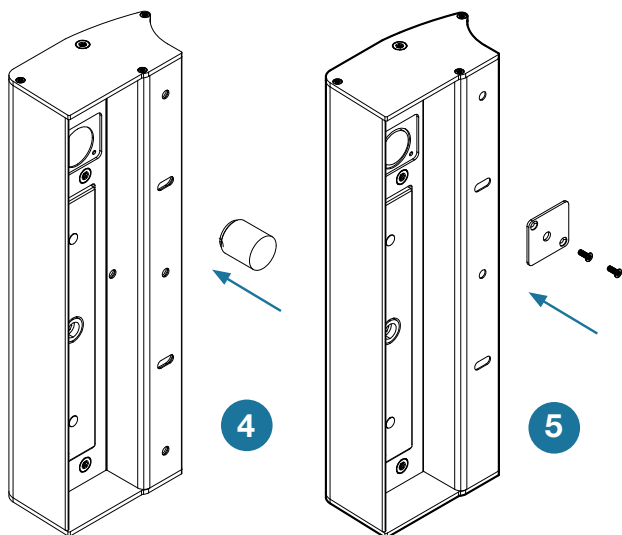
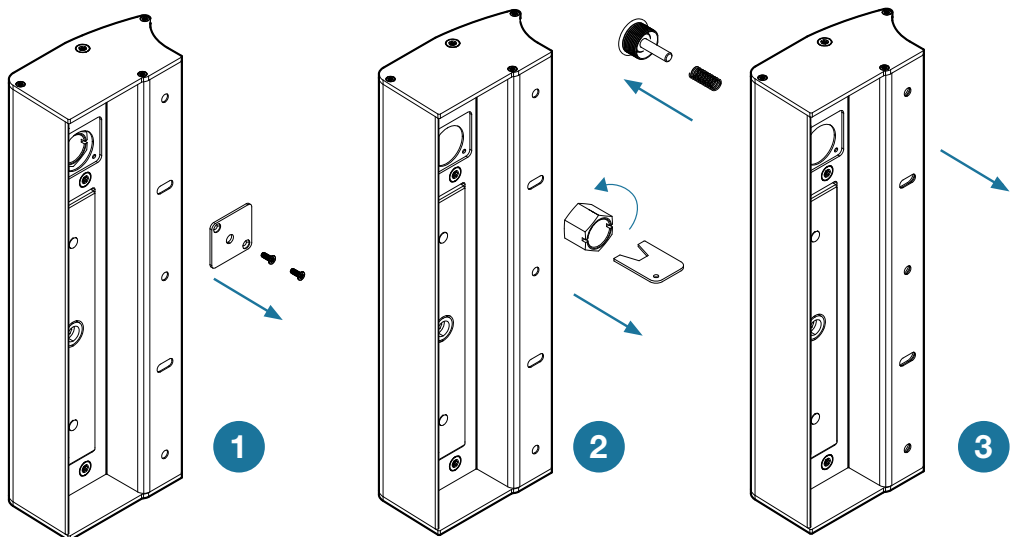

1. Draai de 2 schroeven los en verwijder de plaat
2. Draai de moer los met de meegeleverde sleutel
3. Verwijder de knop aan de voorkant en verzamel de sluitring uit het achterste gat.
4. Plaats de sluitring vanaf de achterkant.
5. Zet de plaat met behulp van 2 schroeven.

5. AFMETINGEN

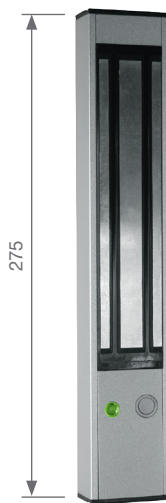
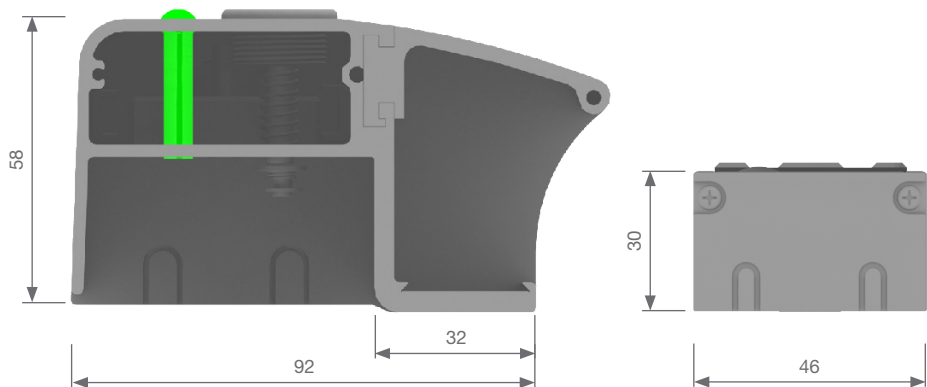

De montage, aansluiting en inbedrijfstelling van dit product moet worden uitgevoerd door een gekwalificeerde professional in slotenmakerij en elektrische installaties. Bij twijfel over de implementatie of werking nodigen wij u uit om contact op te nemen met uw distributeur.

Lock Control BV



Kouterbaan 63
1840 Malderen
België

Tel. +32 (0)52 57 43 02
info@lockcontrol.be

